

展开尺寸:240x150mm
成品尺寸:60x150mm
印刷材质:105克双铜纸
折叠方式:双对折
印刷工艺:做压痕
印刷颜色:CMYK+Pantone Cool Gray 10C



格伦·克莱克
Glenn Klecker

【设计师简介】

美前陆战队队员,中东服役的经历促使他退役后潜心道具及工具设计,精工刀具19年。曾作为国际刀具著名品牌CRKT、Leatherman的设计师,其作品NIRK Tighe和Graphite皆成爆品。

产品结构

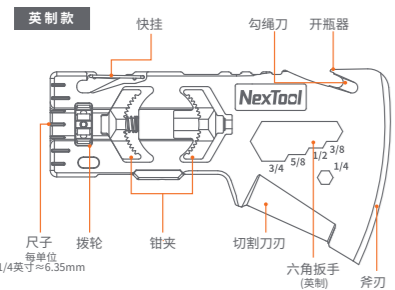
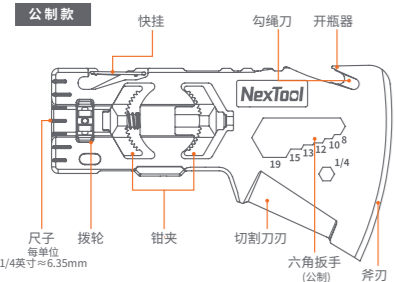

压痕

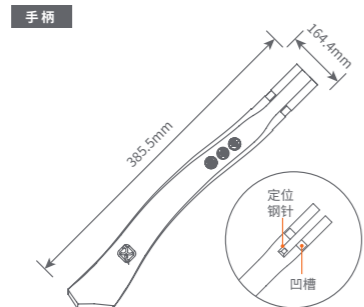

组装后斧头

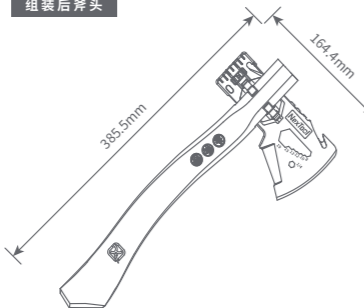

产品参数

| 斧头 | | | |
|----|-----------------------|----|-------|
| 尺寸 | 164.4 x 94.6 x 18.6mm | 材质 | 3Cr13 |
| 手柄 | | | |
| 尺寸 | 385.5 x 60.3 x 40mm | 材质 | 水曲柳 |
| 组合 | | | |
| 尺寸 | 385.5 x 164.4 x 40mm | 重量 | 676g |

斧头组装

1. 使用标配的手柄组装

1) 请先将斧头上的两个钳夹旋转到与斧头垂直的状态,且确定将带螺纹的一边钳夹拧到最松的状态。

压痕

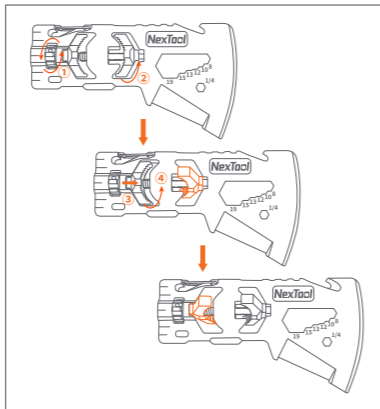

2) 然后将斧头插入手柄上的开口凹槽。手柄穿过两个钳夹之间,直到斧头落入手柄凹槽里自带的定位钢针。

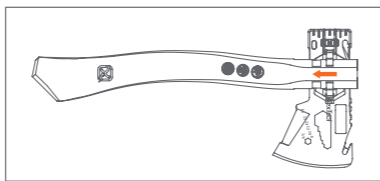

3) 旋转扳轮,调节钳夹的松紧度,直到钳夹完全落入凹槽,且斧头不会晃动。

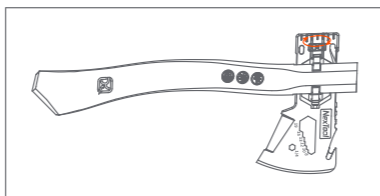

4) 将钳夹拧紧后,用适当的力度将斧头的锤面敲打在一块木头上,使其就位。重新拧紧钳夹,并再次以适度的力敲击木头再次检查。重复该过程,直至斧头非常牢固地装配在手柄上。

压痕

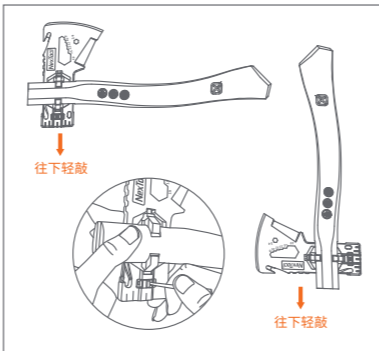

△温馨提示

1. 可借助小钢针,加长力臂,便于拧紧加固手柄;
2. 斧头使用过程中,请根据需要进行检查和调整。但切勿用锤面敲打在岩石或金属上。

2. 自制手柄进行组装

选用一块木头作为临时手柄使用,则请按照以下步骤制作手柄。

- 1) 首先挑选一块合适的生硬木(直径38毫米),用刀修剪整齐,将手柄长度做到长约380毫米。请勿使用旧的、软的或干燥的木材,因为它们会有破碎和破裂的风险。
- 2) 用斧头或者刀子小心地从木头一端的中间切开一个口子,切口大概深127-152毫米;
- 3) 使用斧头作为量具,标记好钳夹与手柄配合的位置,大概是离木柄开口的顶端43-51毫米的位置。
- 4) 使用刀子在被分开的手柄两侧切开4个小凹槽(10-13毫米宽),装配斧头的时候可以让钳夹刚好落在此处,成为钳夹的卡位。

△警告

如果未在手柄两边添加凹槽,则在使用过程中斧头很可能会从手柄上滑落。钳夹在上紧的时候,两片被分开的木片受到挤压而产生的作用力对固定斧头很重要。在装配的时候,您需要对两片分开的木片施加压力,以便钳夹可以更好地固定住斧头。

自制手柄做好后,按照上述《1. 使用标配的手柄组装》同理组装操作

1. 如使用自制的手柄,则将斧头插入开口的手柄,手柄穿过两个钳夹之间,直到钳夹落在两侧的凹槽上,然后上紧。凹槽的主要作用是防止斧头滑落,不能确保斧头是整体层中的。
2. 重新拧紧钳夹,并再次以适度的力击中木头再次检查。重复该过程,直到斧头非常牢固地装配在手柄上。使用斧头时,请根据需要进行检查和调整。

压痕

△温馨提示

使用自制手柄时,没有定位钢针,所以频繁地检查斧头和手柄之间的连接更为必要,因为钳夹可能会滑出手柄的凹槽。要始终确保钳夹落在凹槽中,然后重新拧紧。

使用说明

1. 您的纳拓KLECKER快拆斧包含许多有用的工具。虽然大多数这些工具的用途是不言自明的,但应注意防止人身伤害或对斧头的损坏。使用刀刃功能时请小心,要用拇指按在斧头上侧的防滑齿上,紧握锤体的同时要确保手指都远离下侧的刃口。使用斧头的工具功能时,为了安全起见,请覆盖锋利的斧头刃口和刀刃刃口。避免用锤头撞击金属,混凝土,岩石或任何硬度类似的材料,以免造成人身伤害或损坏。锤子功能仅适用于木质或塑料帐篷钉。
2. 使用斧头时,请务必佩戴护目镜。劈木头时,请勿侧向旋转手柄,切勿用锤子或类似物体撞击斧头的背面。
3. 如果您的斧头卡在一块木头上,请在手柄上施加上下压力以将其释放。切勿使用左右压力,否则会损坏或削弱手柄。
4. 请勿在金属,石材或砖石上使用斧头的锤子功能。斧头工具设计用于木材。在金属上使用锤子可能会导致过早磨损,损坏斧头或造成人身伤害。
5. 斧头一上的刀刃锋利。与使用常规锋利的刀时一样格外小心。不使用时,请务必与您保持距离,并将斧头保留在保护套中。

安全说明

1. 切记戴上护目镜。
2. 确保您有一个空旷的工作区。握住斧头的柄,将其延伸到周围,这是您的最小安全区域。这个区域不应有任何人,包括宠物。砍劈区域前面的区域也应该是被清场的,以防万一您失手用开斧头。使用斧头时,请始终确保其砍劈路径畅通无阻,包括如果偏离其原始路径可能会走过的任何轨迹。
3. 您有责任确保将斧头牢牢固定在木柄上。请按照说明将头部固定在手柄上,并在使用过程中经常检查以确保其牢固性。另外,请确保您的手柄是安全的。如果发现任何裂纹,弯曲或其他瑕疵,可能导致损坏或伤害,请立即更换。自制的手柄,最好经常更换手柄。如果斧头一直固定在手柄上,则每次使用前都要对其进行调整,然后重新检查手柄是否有磨损或损坏的迹象。
4. 确保您的斧头刃口和刀刃刃口锋利。不锋利的刃口可能在砍劈时出现反弹或偏离目标而造成的伤害。使用斧头的其他工具功能时,为了安全起见,请覆盖锋利的斧头刃口和刀刃刃口。
5. 斧头设计用于切割木材。切勿尝试切割其他材料。确保要砍劈的木头下面的表面也是木头。任何其他表面都可能导致受伤和/或损坏斧头。切勿砍切地面,因为小石头或碎屑会损坏锋利的边缘。

压痕

产品保养

1. 经常评估手柄的状况,并根据需要进行更换。像任何斧头手柄一样,手柄是易损件,不在纳拓保修范围内。
2. 如果将斧头固定在手柄上,则在再次使用前应重新检查其紧固性。如果手柄不是标配的手柄,则应经常更换。
3. 您的斧头由优质不锈钢制成。与任何不锈钢一样,该工具在潮湿环境或盐水中仍会生锈。使用后,应将斧头擦拭干净,干燥并上油。
4. 储存或运输时,请务必用保护套保护斧头。

保修条款

本保修政策是制造厂商(我们)向最终用户(您)提供保修和其他相关事宜的法律文件,请您妥善保存。如您在购买产品时销售商或其他第三方声明将由其提供维修服务或其他更多服务的,则保修服务或其他服务将由销售商或第三方提供。

一、说明

本保修服务仅适用于符合出厂配置的产品或其部件在保修期内经正常使用出现保修范围内的性能故障。保修范围内性能故障的界定,如国家有关规定的、依据国家规定;如无规定,将由我们依据本保修政策判定。

二、保修期

保修期自产品交付之日起算一年。网络、电话或其他非现场交易的交付日以第三方物流记载的交付时间为交付日;其他情形则以发票日为交付日,但如您能证明非因您的原因导致发票日早于实际交付日的,经我们确认无异议后可以实际交付日为准。如您无法提供有效的第三方物流交付信息或发票的,则保修日自产品出厂后三十日起算。具体保修期限和其他事宜,请同步见保修卡。

三、服务获取和配合

您可以按照如下方式联系我们以获取维修服务:

- A. 致电:0662-369 2722;
 - B. 联系您实际购买时的销售平台。
- 申请保修时,您应提供清晰、完整和准确的①产品发票;②保修卡;③电商平台订单信息(如有);如您无法提供而不能确认产品来源的,您将无法获取维修服务。

四、保修政策

- 1.自保修期起始后 7 日内,产品出现性能故障,经由我们或我们授权的售后服务中心检测确定,可免费享受退换货或维修服务。退换货的,保修期将重新计算。
- 2.自保修期起始后8-15日内,产品出现性能故障,经由我们或我们授权的售后服务中心检测确定,可免费享受退换货或维修服务。退换货的,保修期将重新计算。
- 3.自保修期起始后12个月内,产品出现性能故障,经由我们或我们授权的售后服务中心检测确定,可免费享受维修或更换服务。维修

压痕

或更换的产品将在原产品在剩余保修期内继续享有保修服务,剩余保修服务期不足3个月的,则剩余保修期延至3个月。
4.退货或换货时,您需将产品随附物及包装一并完整退还,并保持产品本身、附属配件、产品外观不存在任何破损、划伤、损坏;维修的,维修时新换上的部件归属于您,旧件将被我们回收。
5.属于保修范围内的产品硬件故障,由我们承担物流费用和保修产生的其他费用。经确认不属于保修范围内的故障或损坏的,除非届时另有规定,由您承担往返运费(如有)和运输过程中的风险。

五、非保修范围

下列情况将不提供保修:

- 1.因误用、意外、改装、私拆、进液等不适当的物理或操作环境、不可抗力、不当维护或保管导致的故障或损坏;
- 2.未经我们授权的机构或人员私自拆卸或修理;
- 3.产品使用过程中发生的褪色、磨损和消耗;
- 4.随产品或部件的相关标签、标识被更改或去除,如:保修凭证上产品信息或序列号与实物不相符合,或有涂改的;
- 5.部件有明显的硬物损伤,伤痕、缺角、严重变形、破损等现象;
- 6.产品超出保修期。

六、有偿服务

对于超出保修期或保修服务范围之外的产品故障,经确认可由我们提供服务的,我们将提供有偿的专业维修服务,您知悉并同意维修时旧部件将被回收。除非届时另有明确约定,我们将对被维修或更换的零部件提供 90 天的质保期。

七、一般条款

本服务政策适用中国大陆区域的法律(不包括其冲突法)。如因本文件项下的事宜发生任何争议,友好协商未果的,将提交阳江市江城区有管辖权的人民法院裁决。

保修卡

| 产品信息 | | 品名 | 型号 |
|-------|-------|------|----|
| 用户信息 | 姓名 | 电话 | |
| | 地址 | | |
| 销售商信息 | 名称 | 电话 | |
| | 地址/网址 | | |
| | 销售日期 | 发票号码 | |

如有售后服务需求,请联系广东百创源科技股份有限公司客服部门
售后服务电话:0662-369 2722
服务时间:周一至周五 8:00-17:15
制造商:广东百创源科技股份有限公司
地址:广东省阳江市江城区银岭科技产业园B9-3



纳拓官网 纳拓微信公众号

NexTool

纳拓 KLECKER 快拆斧
使用说明